

NOTICE MONTAGE REVO 2020 (Partie 4)

6. TRANSFORMATION BASE POUR MONTAGE PEDALIER

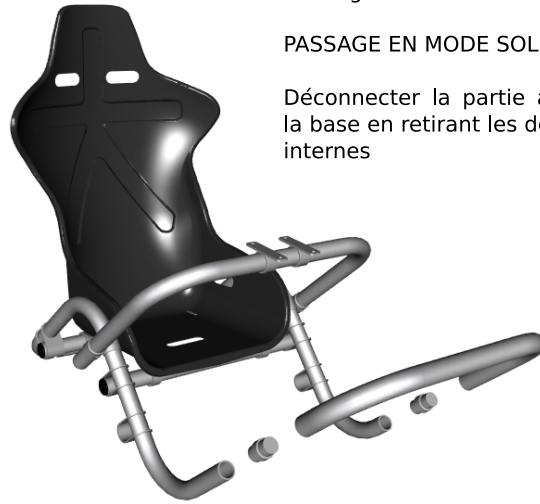

*Configs GT HAUTE et F1. Ne rien modifier, le pédalier se monte sur la base fermée



*Configs GT BASSE et RALLYE

PASSAGE EN MODE SOL

Déconnecter la partie avant de la base en retirant les deux conn internes



*Insérer les deux derniers conn faux 8 non utilisés sur le U et insérer l'ensemble dans la base au contact du sol



*Serrer les conn Faux 8 en maintenant la base et la barre U bien collés au sol afin d'assurer la bonne planéité des deux éléments. La barre U pourra être décalée vers le haut plus tard à l'usage, pour aller vers des inclinaisons plus importantes au détriment d'une moins bonne rigidité

*Si vous êtes certains d'opter pour une config ouverte de type sol, vous pouvez positionner les 4 bouchons pour refermer les tubes

7. PREPARATION PEDALIER

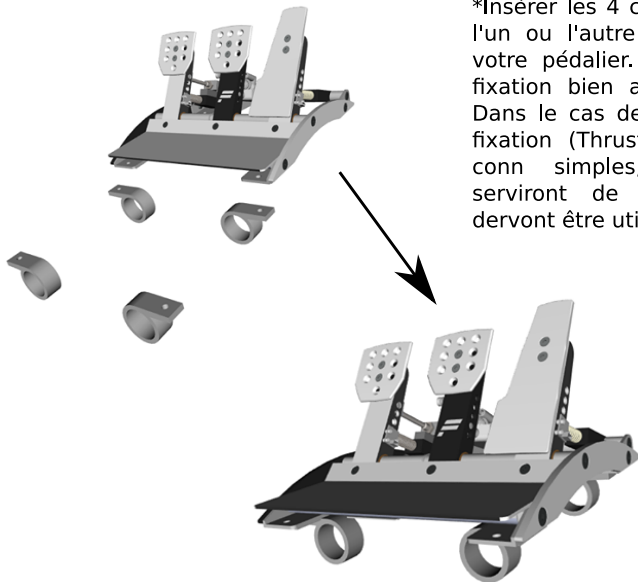

*Insérer les 4 connecteurs plats dans l'un ou l'autre sens en fonction de votre pédalier. Choisir des trous de fixation bien alignés (Fanatec CSL). Dans le cas de pédaliers à 2 vis de fixation (Thrustmaster), visser deux conn simples, les deux autres serviront de support planéité et devront être utilisés à l'étape qui suit.

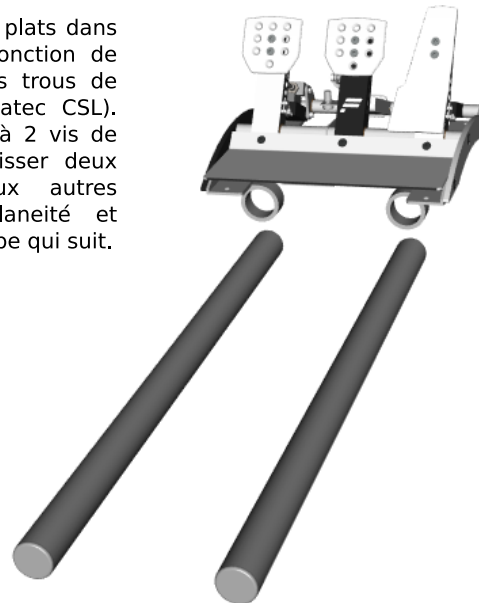

*Insérer les barres les plus longues dans le pédalier, côté non coloré vers le pilote, côté coloré vers l'arrière.



*Connecter les barres en bout de pédalier pour partir sur des bases saines. .