

# CONFIG GT Rev3 (PARTIE 1)

## 1. MONTAGE DE LA BASE ●●

1. a) La base se compose de 2 tubes U et 2 tubes S asymétriques (pastilles vertes et rouges) relié par 4 connecteurs internes (1 partie mâle + 1 partie femelle). Chaque élément tube est différent et un seul montage est possible. Relier vert/vert et rouge/rouge en tenant compte du nombre de pastilles. Il est conseillé de garder les gaines de protections bleues en place durant le montage dans la mesure du possible (à découper en fin de montage).

1. b) 4 connecteurs F8 sont préinsérés pour accueillir l'assise avant fermeture de la base. Pour les maintenir en place, insérer deux vis M8\*90 dans les perçage des tubes S. La position et l'orientation des F8 n'a pas d'importance lors de cette étape.

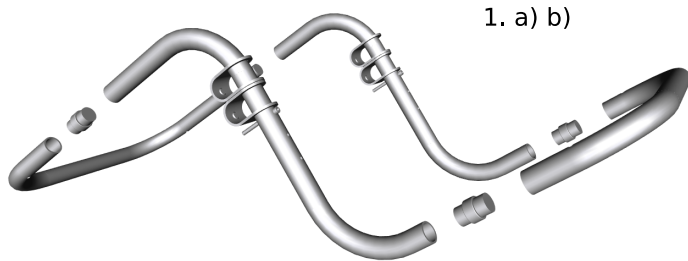

1. c) L'assemblage des éléments par les conn internes absorbe les irrégularités du sol. Des patins autocollants sont fournis pour protéger le sol et les tubes. Il est conseillé d'assembler la base à l'endroit prévu pour l'installation finale. S'assurer visuellement que les barres S latérales et U sont bien parallèles / alignées puis serrer les connecteurs internes avec intensité.

1. d) En config GT, le grand triangle pointe sommet vers le haut (assise surélevée) et le petit triangle sommet vers le bas (pédalier rabaisé). La base est retournée pour un montage en config F1 (voir notice F1)

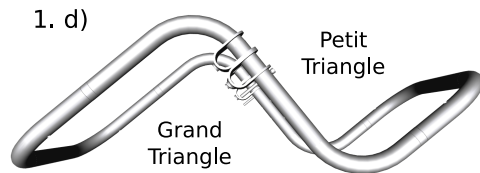

## 2. TUBE TRANSVERSAL VOLANT AVANT ●

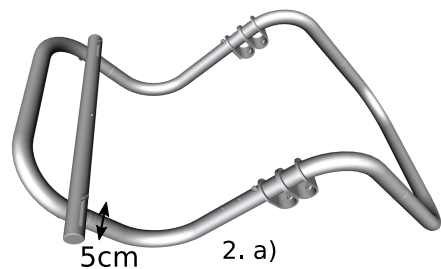

2. a) Positionner et visser le tube transversal volant à l'aide de 2 vis M8\*90 et 2 écrous M8. Le tube dépasse de la base côté entrée du châssis (généralement à gauche, car le shifter et FaM sont montés côté droit). Faire dépasser de 5cm.

## 3. CONNECTEURS SIMPLES SUR SIEGE ●



3. a) Visser les 4 tiges filetées M8\*80 dans le cas des modèles à fixation sous siège. Faire dépasser de 5-6 cm. Avec une glissière, monter d'abord la glissière sous le siège avec les vis M8 fournies, puis connecter les tiges filetées avec des écrous M8 en guise de tête de vis. Faire de même pour un siège à fixation latérale + équerres.

3. b) Mesurer la distance entre les tiges filetées AV et AR, symbolisée par une double flèche sur le schéma, afin de positionner l'assise sur le base à l'étape suivante.

## 4. MONTAGE SIEGE SUR BASE ●

4. a) Retourner les 4 conn F8 d'assise vers le HAUT, insérer les pads de protection 3D à l'intérieur des vis de serrage des conn, puis d'abord insérer le tube transversal siège AV, dépassant de 5cm côté opposé au tube transversal volant AV (voir Etape 2). Les 2 conn F8 AV préinsérés à l'étape 1 restent au contact de la vis M8\*90 butée pour faciliter la manip. Insérer alors le tube transversal AR. La position des deux conn F8 AR est ajustée pour correspondre à la distance inter trous mesurée en 3.b). Serrage des conn F8 très faible pour assurer le maintient.

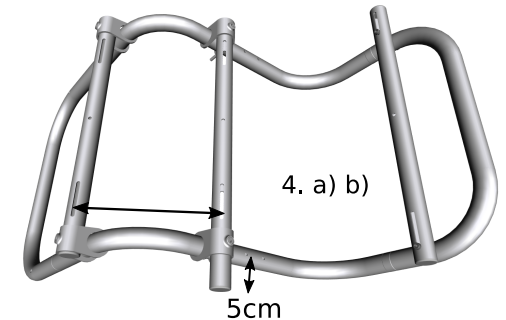

4. b) L'axe des rainures des barres transversales d'assises AV et AR doit être parfaitement aligné pour insérer le siège facilement. Cet ajustement est minutieux et nécessite parfois de procéder en plusieurs fois : la patience est de rigueur. Toujours rester délicat lors du déplacement des conn F8 sur la base pour ne pas abimer les tubes et leur revêtement éventuel.

4. c) Insérer le siège dans les tubes d'assises. Se baser sur l'AV (fixe) et ajuster la position/rotation du tube trans AR si besoin. Les tiges filetées traversent les tubes. Fixer le siège sous les tubes à l'aide d'écrous M8

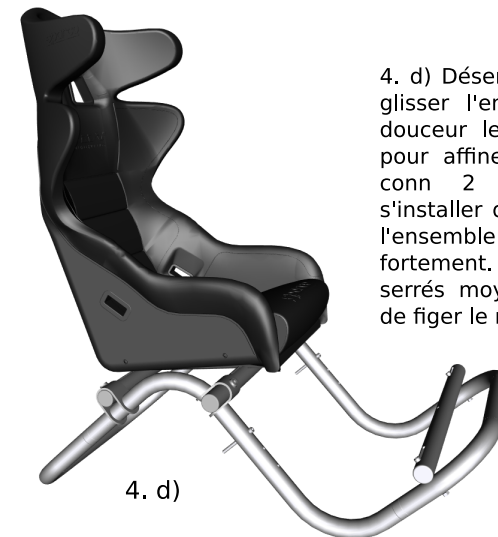
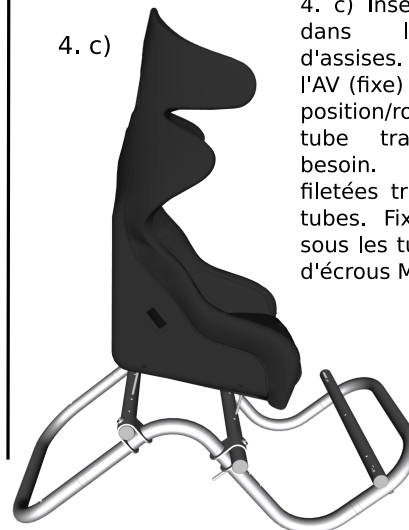

4. d) Déserrer les 4 conn F8 et faire glisser l'ensemble du montage en douceur le long du coude la base pour affiner l'inclinaison. Serrer les conn 2 F8 AV moyennement, s'installer dans le siège pour assoier l'ensemble et serrer les conn F8 AV fortement. Les conn F8 AR sont serrés moyennement pour terminer de figer le mouvement.