

REVO 2022 F1 (PARTIE 1)

1. MONTAGE BASE COTE DROIT ●

1. a) Poser les 3 tubes en L côté droit au sol bien à plat (repères verts vers le haut) et les assembler avec 2 vis M8x140 + rondelles et écrous. Le L avec rainure (1 pt) se positionne au dessus du L renfort (2pts) au dessus du L fixation pédalier (3 pts). Serrer suffisamment pour maintenir sans enfoncer les rainures.

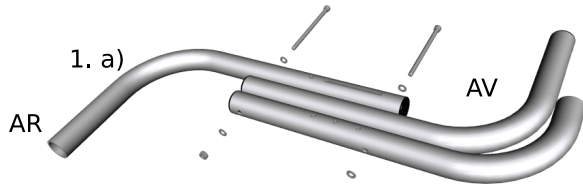

2. MONTAGE BASE COTE GAUCHE ●

2. a) De même, poser les 3 tubes L côté gauche au sol (repères rouges vers le haut) et les assembler avec 2 vis M8x140 + rondelles et écrous. Le L avec rainure (1 pt) se positionne au dessus du L renfort (2pts) au dessus du L fixation pédalier (3 pts). Serrer suffisamment pour maintenir sans enfoncer les rainures.

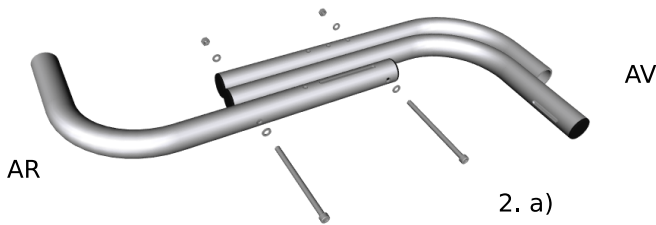

3. FERMETURE BASE AVEC U ● ●

3. a) Préinsérer les 4 Conn F8 de fixation d'assise sur les côtés de la base par l'arrière (2 à G et 2 à D). Les laisser en butée, vers le bas.

3. b) Connecter les côtés et les 2 tubes U avec 4 conn internes : Grand U 32/28cm à l'AR et petit U 24/20 cm à l'AV en config GT (Inverser pour F1). Les U sont asymétriques, relier une patte longue avec une courte. Vérifier l'équerrage de la base et serrer fortement les conn internes. Coller les pads transparent au contact du sol si besoin.

3. c) Terminer la base en reliant le U AV et les tubes latéraux renforts (2 pts) à l'aide de deux vis M8x100 (écrous/rondelles). Serrage intense.

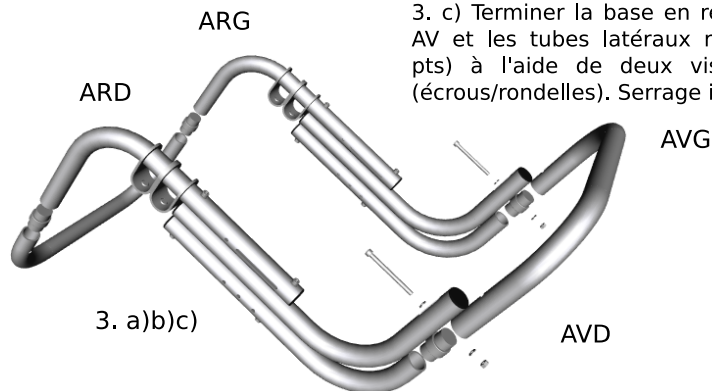

4. MONTAGE SIEGE ●



4. b) Insérer les tubes transversaux 60 cm d'assise AV et AR en retournant les 2 Conn F8 AV vers le HAUT et laissant les 2 Conn F8 AR vers BAS (AR vers le HAUT en config GT). Les Pads 3D sont inutiles. Les 2 conn F8 AV et le tube AV restent en butée alors que le tube AR est positionné pour correspondre à l'entraxe mesurée en 4. a). Les rainures sont parallèles et pointent vers le haut. Serrage des conn F8 faible de maintient.

4. MONTAGE SIEGE SUR BASE ●

4. c) Insérer conjointement l'AV et l'AR du siège dans les rainures des tubes d'assise transversaux en dévissant et ajustant si besoin la position du tube AR. Connecter avec les rondelles et écrous M8.

4. d) Desserer les 4 Conn F8 et ajuster l'inclinaison du siège en vérifiant le parallélisme de l'ensemble visuellement. Serrer moyennement les Conn F8 AV uniquement pour maintenir.

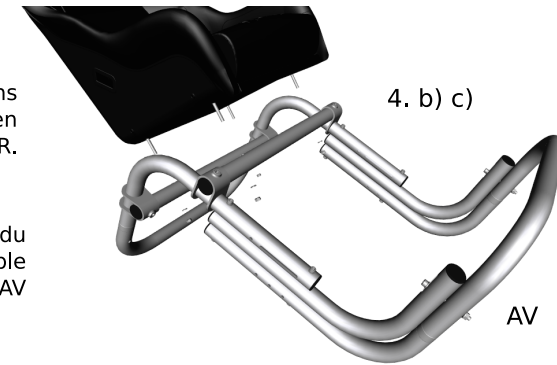
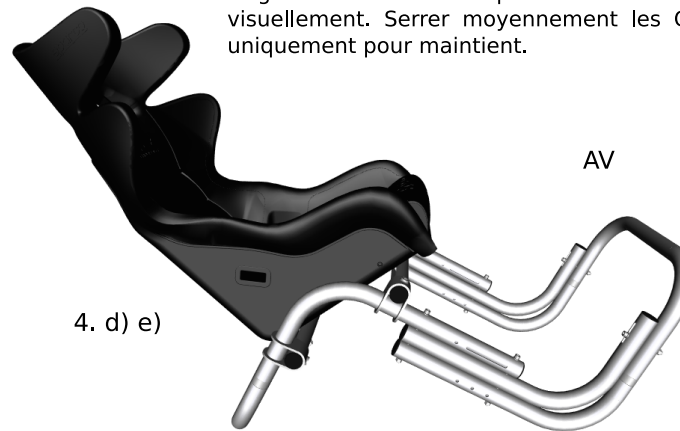

4. e) S'installer dans le siège (en le retenant) pour bien asseoir la base au contact du sol à l'incinaison souhaitée. Serrer fortement les Conn F8 AV UNIQUEMENT pour figer le tout en contraignant la base (pousser sur le U AV avec les pieds). Ensuite, contraindre à nouveau la base et serrer moyen/fort les Conn F8 AR.

La base absorbe les défauts du sol à cette étape. S'assurer d'être situé à proximité de l'emplacement final du cockpit.

5. MONTAGE TUBE TRANSVERSAL PEDALIER ●

5. a) Monter le tube transversal pédalier (diam 28) avec rainure au milieu de la base sur l'un des 3 trous (de préférence le trou le plus bas) du tube L fixation pédalier (3 pts) à l'aide de 2 vis M8x50 + rondelles M8.

D'une manière générale, n'importe quel trou disponible sur les tubes latéraux peuvent servir à fixer le tube transversal pédalier. Serrer pour jointer les côtés. Mais pas trop, la rotation du tube transversal peut rester libre, y compris en fonctionnement.

