

MonSimu®

Notice de Montage R-EVO ULTIMATE



1. MONTAGE BASE COTES DROIT ET GAUCHE ● ●

4 vis BTR M8 6cm | 4 rondelles



- Visser les 2 vis avec 2 rondelles en traversant les tubes par les gros perçages de dessous.
- Serrer fort une fois les 2 vis en place.
- Faire la même chose pour l'autre côté.

2. MONTAGE DU U ARRIERE ● ●

2 connecteurs

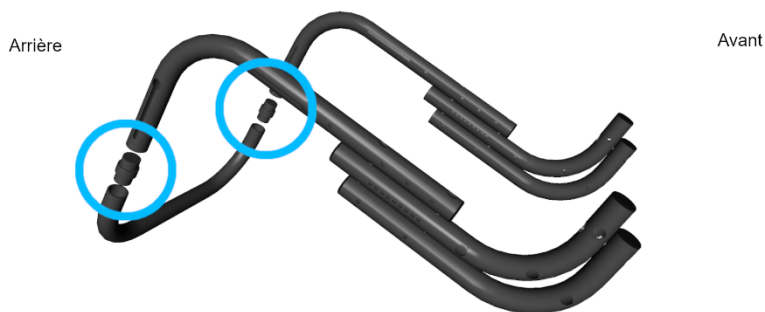

- Insérer les connecteurs et relier l'ensemble avec le U arrière (c'est le plus large et le plus court)
- A ce stade, s'assurer que les gros perçages sur le châssis sont bien à l'extérieur.
- Vous pouvez serrer un petit peu les connecteurs (nous y reviendrons plus tard pour le serrage final)

3. MONTAGE BARRE PROFILE CARRE POUR LE SIEGE ●

4 vis BTR M8 2,5cm | 8 rondelles

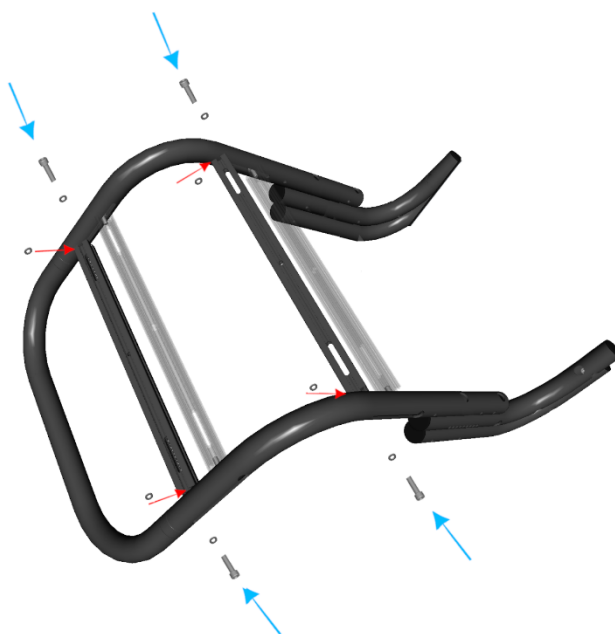

- Insérer 1 vis avec 1 rondelle par les gros trous sur le côté du châssis.
- A l'intérieur, placer 1 rondelle entre le tube et le profilé.
- Viser dans le profilé, ne pas serrer trop fort et permettre un mouvement dans la rainure.
- Effectuer la même opération pour les 3 autres vis.

4. MONTAGE BARRE PROFILE CARRE POUR LE PEDALIER ●

2 vis BTR M8 2,5cm | 4 rondelles | 2 écrous à rainure

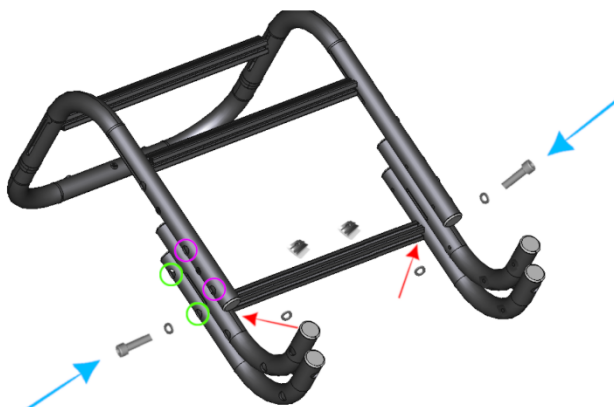

- 4 possibilités de positionnement de la barre sont possibles : les trous d'en haut en violet sont privilégiés pour une config F1 et GT, ceux d'en bas en vert pour une config Rallye et GT.
- Insérer les 2 écrous à rainure dans le profilé.
- Insérer 1 vis avec 1 rondelle dans l'un des gros trous que vous avez choisis.
- Mettre une rondelle entre le tube et le profilé et serrer l'ensemble.
- Faire de même de l'autre côté.
- Revenir sur les connecteurs du U arrière, vous pouvez maintenant les serrer fort.

5. MONTAGE DU U AVANT ● ●

4 vis BTR M8 6cm avec les 2 écrous montés

F1
GT
RALLYE

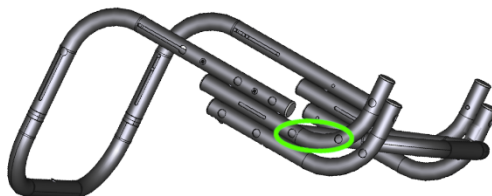
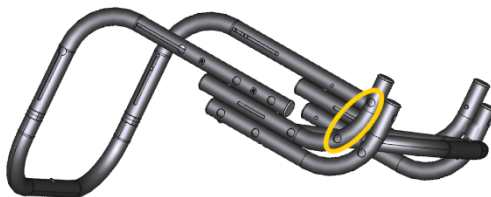
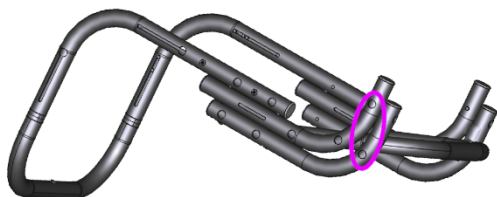
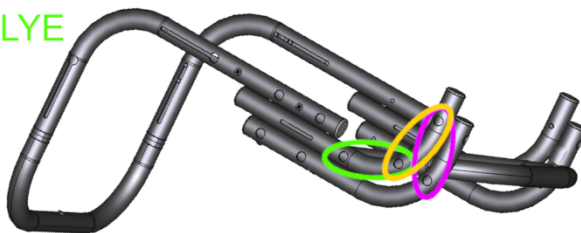

- Vous avez 3 positions possibles.
- Insérer les 4 vis à travers les gros trous et venir les visser dans le U avant.
- Si vous avez du mal à rentrer le U avant, desserrer un peu la barre du pédalier.

6. MONTAGE DU SIEGE ●

4 tiges filetées M8 7cm | 4 rondelles | 4 écrous oreilles

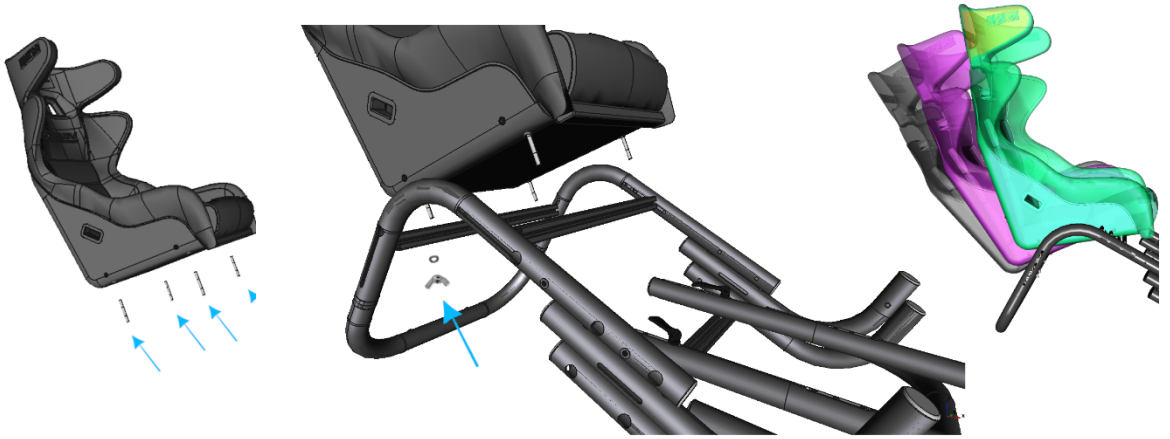

- Pour les sièges à filetage dessous, visser les 4 tiges filetées directement en laissant dépasser de 4-6 cm.
- Insérer l'avant du siège dans les profilés et venir bloquer le tout avec 1 rondelle et 1 écrou oreille ou M8.
- Puis venir insérer l'arrière en bougeant le profilé dans la rainure pour l'aligner.
- Pour un montage avec glissière, monter d'abord la glissière sur le siège (vis M8 3cm fournies) puis connecter les tiges filetées à la glissière avec des écrous M8 en guise de tête de vis.
- Pour un montage avec équerre latérale, vous devez fixer les équerres sur les barres profilés en tenant compte de la largeur de votre siège et bien faire attention de fixer avec une entraxe de +29 cm entre les 2 profilés. Pour les config F1, les équerres latérales doivent être montées au plus BAS pour ne pas rehausser l'ensemble et compromettre la position.
- Vous pouvez maintenant définir l'inclinaison de votre siège pour la config souhaitée (F1 couché, GT moyennement couché et Rallye droit) et bien serrer les vis des profilés en "3".

7. MONTAGE DU PEDALIER ●

2 clamps fix rapide | 2 écrous entretoises | vis fix pédalier

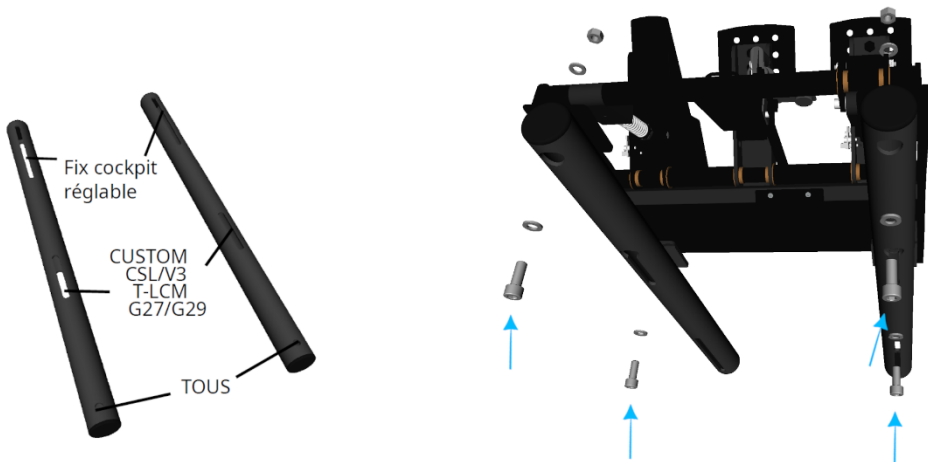

a. Le dessous correspond au côté avec les gros trous. Vis M6 (Logitech, Thrustmaster) ou vis/écrous M8 (Fanatec, HE, customs) incluses.

Le perçage en bout de tube est commun à tous les périphériques. Longueur sur-mesure pour les pédaliers customs..

b. Insérer les vis adéquates à votre pédalier par les gros trous comme sur le schéma en commençant par l'extrémité commune de la barre. Fixer ensuite l'autre côté de votre pédalier.

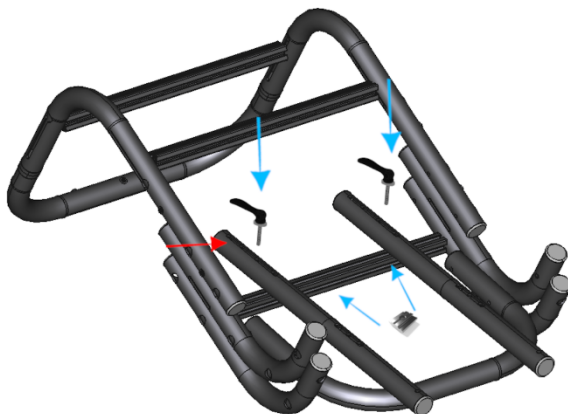

c. Une fois votre pédalier fixé sur les barres (non sur le schéma pour la visibilité) fixer les 2 barres du pédalier à l'aide des clamps de fixation rapide et l'écrou entretoise à faire traverser dans la rainure. Vous pouvez régler la profondeur de votre pédalier. Ne pas serrer les clamps à fond, le mouvement lors du verrouillage vient bloquer le tube.

d. Vous pouvez également fixer les barres par dessous, cela va donner plus d'inclinaison à votre pédalier.

8. MONTAGE DES BARRES VOLANT ●

2 vis BTR M8 2,5 cm | 2 vis BTR M8 5,5cm | 4 rondelles | 2 écrous à rainure

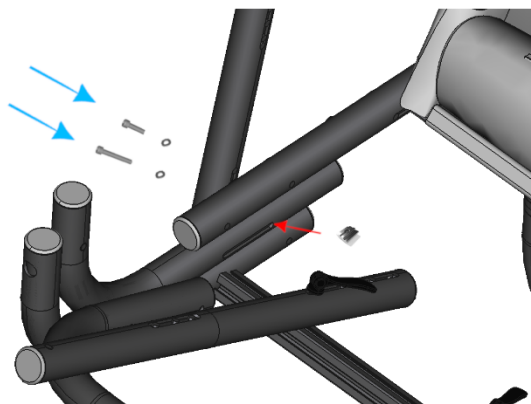

Les barres volants sont plus grandes que les barres de renforts.

a. Insérer 1 vis 5,5 cm avec 1 rondelle à travers le gros trou de la barre volant.

b. Traverser la rainure sur le châssis et venir y mettre 1 écrou à rainure (laisser pas mal de mou lors du serrage).

C'est ces rainures qui vous permettront de régler la config, en F1 avec une barre volant reculé au max vers l'arrière et à l'opposé presque à fond vers l'avant pour le config Rallye. Le réglage en hauteur est également possible.

c. Insérer 1 vis 2,5 cm et 1 rondelle à travers le gros trou de la barre volant et la viser au filetage du châssis (laisser du mou).

d. Faire la même opération de l'autre côté.

9. SUPPORT PLAQUE VOLANT ●

4 connecteurs

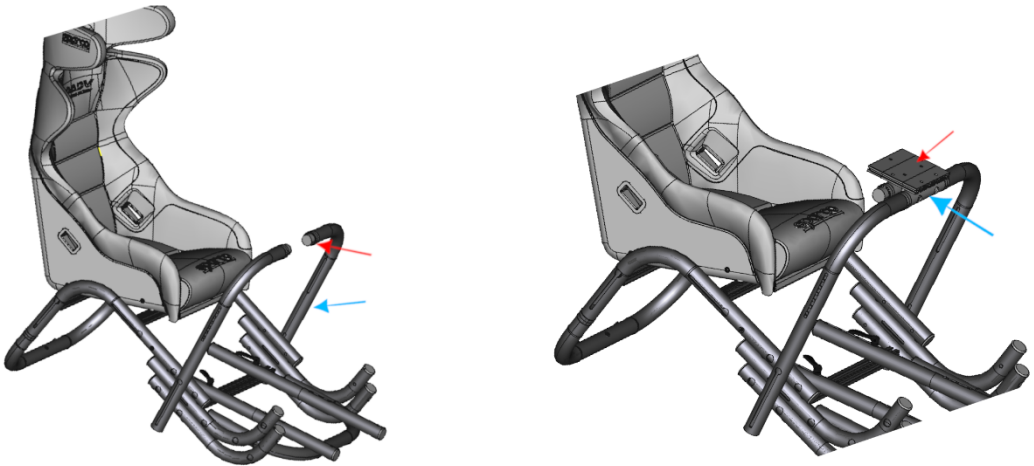

- Insérer les connecteurs en mettant la vis de réglage vers l'extérieur.
- Insérer l'ensemble plaque volant aux connecteurs et vous pouvez commencer à serrer un peu. Ces connecteurs vous permettront de donner un angle à votre volant.
- Vous pouvez également serrer la barre volant sur le châssis si la position vous convient.
- Insérer les 2 autres connecteurs, en mettant les vis dessous pour les cacher, ou sinon face au siège.

10. MONTAGE DES BARRES DE RENFORTS ●

2 vis BTR M8 2,5cm | 2 rondelles

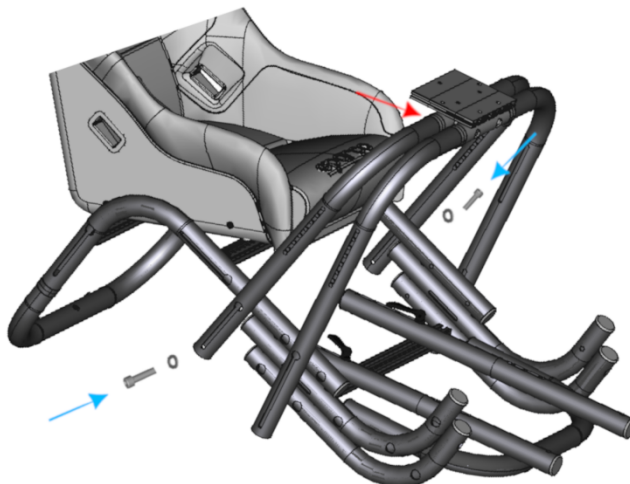

- a. Insérer 1 vis avec 1 rondelle à travers le gros trou de la barre de renfort.
- b. Viser dans le filletage du châssis tout en insérant la barre de renfort dans le connecteur.
- c. Faire la même opération de l'autre côté.

Lors de vos changements de configs, vous devrez desserrer les 4 barres volant ainsi qu'un peu les connecteurs pour permettre la rotation de la base volant. Une fois la position trouvée, maintenir l'ensemble et serrer les vis. Si vous avez un support shifter ou FAM, le desserrer également.

11. MONTAGE BASE VOLANT ●

4 vis M6

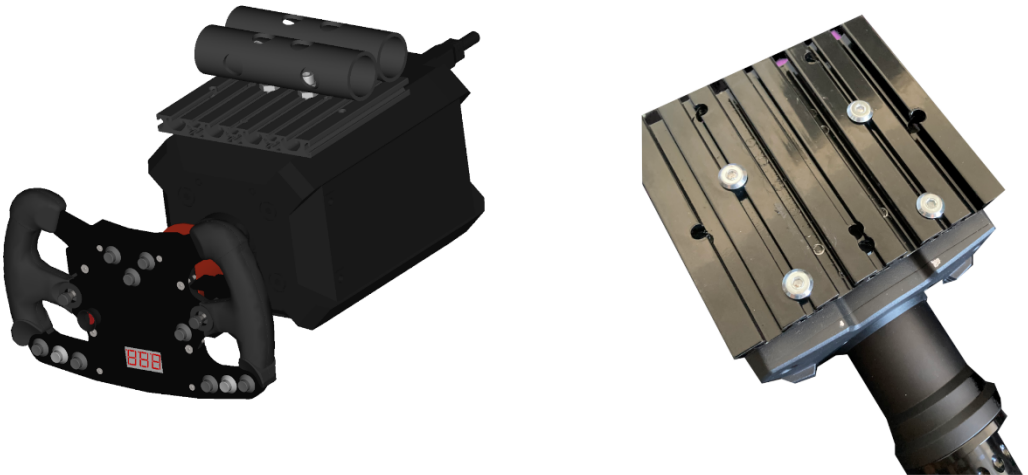

- a. Sortir le support de base volant en desserrant les 4 vis sous l'ensemble (ne pas les sortir, juste desserrer un peu). Ces rainures vous permettront d'ajuster les petits réglages d'éloignement de votre volant.
- b. Retourner la base volant sur une table et connecter la plaque profilée avec les vis M6 fournies dans les trous correspondant à votre base.
- c. Une fois la base positionnée sur la plaque, venir faire glisser à l'aide des écrous profilés. Il faut desserrer au max les écrous profilés (regarder à l'oeil qu'ils ne sortent pas) et venir simultanément faire glisser 2 écrous dans la plaque, puis les 2 autres.
- d. Mettre la base bien droite et serrer.

Le montage du châssis est terminé, si vous avez trouvé votre position, faites un serrage sur toutes les vis du châssis pour ne rien avoir oublié.